

Delprocess (6) för att avveckla publikation

Den här processbeskrivningen relaterar till Handbok Publikationstjänst version 5.0

Objekten i processen ska kunna användas/kopplas till andra processer.

1.1. Dokumenthistorik

Datum	Beskrivning	Ansvarig	Granskad av
2023-04-01 – 2023-09-25	Version 1.0 - 1.5 Upprättande av processhandbok.	Stenil07	
2024-08-29	Version 2.0 är synkad med Handbok publikationstjänst version 5.0. Ny text i blå färg. Det finns två inobjekt till delprocessen, S1 och K1. Steg S2a ändras på förslag från materielavvecklingsprocessens PCL att även omfatta totalavvecklingsbeslut vid upphävande.	Stenil07	Sofbri02

1.2. Förslag på uppdatering eller rättning av dokumentet

Ibland blir det fel eller något behöver förtydligas. Förslag, synpunkter sänds till fst-stab@mil.se.

1.3. Syfte med delprocessen

Syftet med delprocessen är att avsluta publikationsförsörjning, säkerställa formella krav på arkivering samt registervård utifrån fastställda beslut om upphävanden av publikationer. Delprocessen innehåller avvecklingssteg med bokstaven S.

Delprocessen beskriver därför detta utifrån de olika aktörerna som har ansvar på olika sätt i delprocessen.

1.3.1. Indelning av delprocessen

Bokstaven S används för steg som omfattas av avveckling av publikationen.
Bokstaven K1 är inobjekt från annan delprocess.

1.4. Urvalsfaktorer

Urvalsfaktorer i delprocessen utgörs av

- Om publikationen som ska avvecklas är registrerad som förnödenhet eller inte
- Den upphävda publikationens säkerhetsklass (publikationsklass)
- Vilken/vilka beställningskod/-er publikationen har haft

Beställningskod	Beskrivning i PRIO	Varifrån får målgruppen för en publikation sina fysiska exemplar?
B	Beställs från centralförråd	Tryckta exemplar ska lagerhållas vid FMCL-FBF i den omfattning som krävs för att målgruppens behov tillgodoses genom publikationsförsörjning.
C	Lagerhålls ej, anskaffas lokal	Publikation anskaffas i civil bokhandel, inköp via kundvagn.
D	Lagerhålls ej, best. via FMV	FMV ansvarar för lagerhållning.
E	Lagerhålls ej, återansk. ej	Går inte, publikationen är upphävd.
F	Lagerhålls ej tillv. gm beställ	Publikationen kan inte förnödenhetsförsörjas genom lagerhållning via FMCL-FBF. FMLOG grafisk produktion kan behovstrycka begränsat antal exemplar om behov finns.
P	Beställs från centralförråd m särsk behovsprövning	Denna kod används när tresamhet ska gälla. Tryckta exemplar ska lagerhållas vid FMCL-FBF i den omfattning som krävs för att målgruppens behov tillgodoses genom publikationsförsörjning. Beslut om tilldelning anger behörig befattning som får inneha och använda publikationen.
X	Beställs från miloförråd	Inte aktuellt för publikationer.

Beställningskoderna, H PUBLTJ mom 2.4

Publikationsklass	Avser
A	Öppen bok/blankett, mängdredovisad.
B	Öppen bok/blankett, individredovisad.
C	SK-publikation, mängdredovisad.
D	SSK-klassificerad Begränsad Hemlig, mängdredovisad.
E	Infosäkklass Hemlig/restricted, mängdredovisad.
F	SSK-klassificerad Konfidentiell, individredovisad.
G	Infosäkklass Hemlig/confidentiell, individredovisad.
H	SSK-klassificerad Hemlig, individredovisad.
I	Infosäkklass Hemlig/secret, individredovisad.
J	Hemlig enligt tidigare lag, individredovisad.

Publikationsklasserna, H PUBLTJ mom 2.3.1

1.5. Inobjekt 1 Publikation redo för upphävande, S1

Definition på publikationsstadiet **Publikation redo för upphävande** framgår av föregående delprocess.

1.6. Inobjekt 2 Förvarad version av publikation, K1

Definition på publikationsstadiet **Förvarad version av publikation** framgår av delprocess förnödenhetsförsörja publikation.

1.7. Besluta om upphävande och totalavveckling, S2a

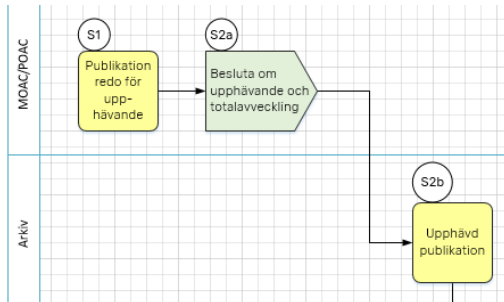

Upphävande av en publikation ska inkludera att ”den ska totalavvecklas”. Ett sådant beslut i detta skede underlättar för materielavvecklingsprocessens åtgärder i ett senare skede.

Åtgärd som genomförs	Ansvarig utförare
Säkerhetsskyddsklassificera innehållet i publikationen.	POA, teknisk designansvarig.
Enligt Handbok Publikationstjänst mom 3.36	Enligt beslutsmatris för MOAC. Enligt verksamhetsordning/ beslutsmatris för POAC.

Annat dokumentstöd:

Mallar för upphävande och totalavveckling av publikationer.

1.8. Objekt - Upphävd publikation, S2b

Definition på publikationsstadiet **Upphävd publikation**

Begreppet avser en publikation som formellt upphävt och som därmed inte längre ska tillämpas, lagrhållas eller vara publicerad. Publikationen ska totalavvecklas.

1.9. Avpublicera publikation och vårda registerlista, S3a

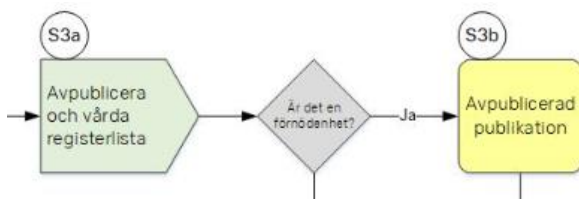

Åtgärd som genomförs	Ansvarig utförare
<p>När ett beslut om fastställande som innebär att en publikation upphävs, eller när upphävande av publikationer inkommer till webbservice via Vidar eller epost ska:</p> <ol style="list-style-type: none"> 1. Åtgärder enligt Handbok Publikationstjänst moment 7.2 samt 7.11 2. Den avpublicerade PDF-filen sparas på : N:\00_FM_Projekt\FM bibliotek\Upphävda publikationer FM Bibliotek. 3. förekommande publikationsregisterlistor och metadata på Emilia uppdateras med information. 4. Inkommen handling i vidar aktbilageras 	FM LOG Webbservice

1.10. Fråga inför steg S3b

Är det en förnödenhet?

Men förnödenhet avses här publikationer som är registrerade i Teamcenter samt återfinns i PRIO. Två alternativ finns:

- *Ja leder till S3b.*
- *Nej leder till S13. I detta fall anses publikationen vara arkiverad elektroniskt.*

1.11. Objekt - Avpublicerad publikation, S3b

Definition på publikationsstadiet **Avpublicerad publikation**

Begreppet avser att PDF-fil som utgör digital publikation inte längre kan läsas på de servrar/webbplatser där den tidigare varit publicerad.

1.12. Registervårda publikationen som förnödenhet, S4a

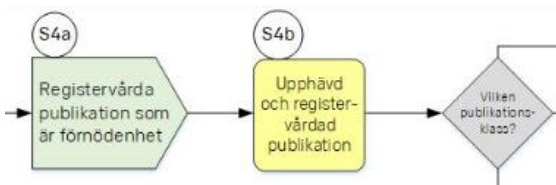

Åtgärd som genomförs	Ansvarig utförare
Enligt Handbok Publikationstjänst moment 14.10.1 – 14-10.3	ÄFR
Externa lån städas bort, Handbok Publikationstjänst moment 14.9	ÄFR
Preliminärannulering i PRIO, status 4X eller 4Z	ÄFR

1.13. Objekt - Upphävd och registervårdad publikation, S4b

Definition på publikationsstadiet **Upphävd och registervårdad publikation**

Publikation som inte längre kan läsas på de servrar/webbplatser där den tidigare varit publicerad. I publikationsregister och/eller teamcenter samt PRIO framgår att publikationen är upphävd och inte är aktiv. Beställningskoden är E.

1.14. Fråga inför steg S5a – S7a

Vilken publikationsklass?

Tre alternativa vägar finns,

- A och B leder till steg S5a
- C, D och E leder till ny fråga om beställningskod inför S6 (se 1.15)
- F, G, H, I och J leder till ny fråga om beställningskod inför S7a (se 1.19)

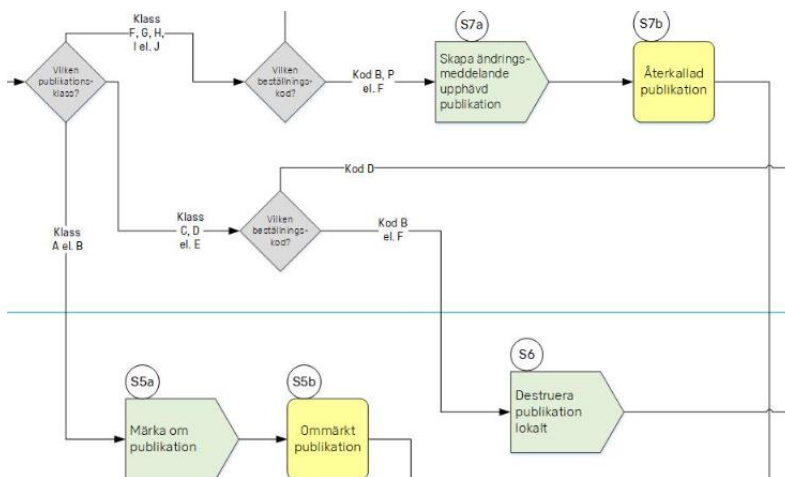

1.15. Fråga inför steg S6

Vilken beställningskod?

Två alternativa vägar finns,

- B och F leder till steg S6
- D leder till process inom FMV.

1.16. Fråga inför steg S7a

Vilken beställningskod?

Två alternativa vägar finns,

- B, P och F leder till steg S7a
- D leder till process inom FMV.

1.17. Märka om publikation, S5a

Åtgärd som genomförs	Ansvarig utförare
Enligt Handbok Publikationstjänst moment 12.12	Innehavare av ett publikationsexemplar.

Annat dokumentstöd:

Självhäftande etiketter finns med texten ”upphävd”.

1.18. Objekt - Ommärkt publikation, S5b

Definition på publikationsstadiet **Ommärkt publikation**

Publikation vars samtliga fysiska exemplar har märkts med ”UPPHÄVD”, förutom exemplar som sparats för Försvarens arkiv eller Riksarkivet.

1.19. Destruera publikation lokalt, S6

Åtgärd som genomförs	Ansvarig utförare
Enligt Handbok Publikationstjänst moment 12.12	Innehavare av ett publikationsexemplar.

1.20. Objekt - Destruerad publikation, S9b

Definition på publikationsstadiet **Destruerad publikation**

Begreppet innebär att alla fysiska exemplar, förutom exemplar som sparats för Försvarens arkiv och/eller Riksarkivet har destruerats.

1.21. Skapa ändringsmeddelande upphävd publikation, S7a

Utlånade serienummer i publikationsklass F-J återkallas genom att ändringsmeddelande av typen P1 och P2 utfärdas i PRIO.

Åtgärd som genomförs	Ansvarig utförare
Enligt Handbok Publikationstjänst moment 3.37.	POA, POS, (TVK)
Enligt Handbok Publikationstjänst moment 14.10.4	ÄFR

1.22. Objekt - Återkallad publikation, S7b

Definition på publikationsstadiet **Återkallad publikation**

Publikation i publikationsklass F-J, där samtliga i PRIO utlånade serienummer har återkallats genom ändringsmeddelande (P2-meddelande).

1.23. Återlämna publikation, S8a

Återlämning av internt Försvarsmakten utlånade serienummer med beställningskod B, P och F sker till utlånade LogE i enlighet med utfärdad ändringsmeddelande.

Externt utlånade exemplar till andra myndigheter återkallas inte.

Åtgärd som genomförs	Ansvarig utförare
Enligt Handbok Publikationstjänst moment 12.14	Innehavare av ett publikationsexemplar.
Enligt Handbok Publikationstjänst moment 10.16 Omlagring sker till lager 000J = Godsmottagningslager på FMCL.	Garnisonernas bokförråd

Annat dokumentstöd:

Utfärdade ändringsmeddelanden i PRIO.

1.24. Objekt - Återlämnad publikation, S8b

Definition på publikationsstadiet **Återlämnad publikation**

Publikationsexemplar med serienummer i publikationsklass F-J som är upphävda eller ersatta av ny version, som inte längre är utlånade och därför är redo för destruktion och kassation. Exemplaren finns hos FMCL.

1.25. Destruera publikation centralt, S9a

Destruering utförs av FMCL exemplar/serienummer i publikationsklass F-J.

Destruering ska ske med godkänd metod.

Åtgärd som genomförs	Ansvarig utförare
Förekommande exemplar/ serienummer av publikationen destrueras vid FMCL. Undantaget är två exemplar som är avsedda för arkiv i steg S10 eller som redan finns i Förvaret .	FMCL

Annat dokumentstöd:

[FM LOG register över publikationer i Förvaret](#).

1.26. Objekt - Destruerad publikation, S9b

[Se moment 1.20.](#)

1.27. Tömma publikationsförvar, S10

I detta skede hanteras fysiska publikationer med beställningskod B eller P som mellanlagrats i väntan på leverans till krigsarkivets bibliotek.

Definition på publikationsstadiet **Förvarad version av publikation, K1** framgår av delprocessen 4. Förnödenhetsförsörja publikation.

Krigsarkivet tillsänds listor med vad som finns i förvaret. Därefter återkopplar krigsarkivet vad de önskar till sin samling. Detta packas i Förvaret och levereras till Riksarkivet.

FMCL levererar fysisk publikation till Riksarkivets krigsarkivets bibliotek.

Åtgärd som genomförs	Ansvarig utförare
Enligt handbok publikationstjänst kapitel 16.4	FMCL och ÄFR.

1.28. Objekt - Arkiverad publikation, S11

Definition på publikationsstadiet **Arkiverad publikation**

Publikation som varit förnödenhet i Försvarmakten och nu finns arkiverad hos Försvarmaktens arkiv eller Riksarkivet. (Se även D2)

1.29. Totalavveckla publikation, S12

Slutligen totalavvecklas publikation vilket innebär att register slutvårdas enligt materielavvecklingsprocessen.

1.30. Slutobjekt - Totalavvecklad publikation, S13

Definition på publikationsstadiet **Totalavvecklad publikation**

Publikation som varit förnödenhet och avvecklats i Försvarmakten.

Förkortningslista

Förkortning	Betydelse
FMCL	Försvarmaktens centrallager
POAC	Publikationsområdesansvarig chef
MOAC	Materielområdesansvarig chef
POS	Publikationsområdessamordnare
MDK	Masterdatakontoret vid FMTIS
ÄFR	Ägarföreträdarens representant

Se även begrepp i Handbok publikationstjänst.